

Geha



AKTENVERNICHTER & LAMINIERGERÄTE
PROTECT. MIT GEHA

2016/2017

www.geha.de

DATEN SCHÜTZEN

GEHA QUALITÄTSPRODUKTE



AKTENVERNICHTER

Sicherheitsstufen

Produktübersicht

Home & Office Aktenvernichter

S7 CD & X7 CD

X6 CD & X8 CD

X10 CD Style

Office Aktenvernichter

X10 CD & X12 CD

X16 CD & M10 CD

LAMINIERGERÄTE & FOLIEN

Produktübersicht

Laminiergeräte

A4 BASIC & A4 BASIC STARTERPACK

A3 BASIC & A4 COMFORT

04

05

06

07

08

09

10

11

12

13

14-16

17

18

18

19

AKTENVERNICHTER VON GEHA

DATENKLAU VERMEIDEN

Businesspläne, Kontoauszüge, Rechnungen – jeden Tag gehen wichtige Informationen durch unsere Hände; sowohl am Arbeitsplatz als auch zu Hause. Doch oftmals landen diese Unterlagen arglos im Papierkorb. Auch Datenträger wie CDs und Kreditkarten werden häufig in den Müll geworfen. Was zunächst harmlos erscheint, kann zusammengenommen äußerst wertvoll für Betrüger sein. Kriminelle können mit entwendeten Daten in fremdem Namen Bankkonten eröffnen, Kreditkarten und Darlehen beantragen uvm. Hinzu kommt, dass

Datenmissbrauch meist zu spät entdeckt wird. Häufig werden entsprechende Fälle erst Monate nach einem Datenverlust bekannt. Der finanzielle und ideelle Schaden kann für den Betroffenen sehr hoch sein. Dabei ließen sich nahezu 90 % aller Fälle von Datenmissbrauch verhindern, wenn Unternehmen bzw. Privatpersonen Sicherheitsmaßnahmen treffen. **Potenziellem Datenklau von Anfang an einen Riegel vorschieben – Dokumente und Daten professionell mit Aktenvernichtern von Geha vernichten!**

DATEN VERNICHTEN

WAS SOLLTE MAN SHREDDERN?

Zu Hause sollten man an die Vernichtung folgender Dinge denken:

- Kontoauszüge
- Kredit- und EC-Kartenbelege
- Dokumente mit persönlichen Unterschriften
- Unterlagen mit Kundennummern etc.
- Steuererklärungen
- Medizinische Daten
- Korrespondenz mit Anwälten und Ämtern
- usw.

→ AKTENVERNICHTER HOME & OFFICE S. 07 – 10

Am Arbeitsplatz sollten folgende Dinge, unter Berücksichtigung der gesetzlichen Aufbewahrungsfristen, nach Gebrauch professionell vernichtet werden:

- Budgetplanungen
- Geschäftsberichte und Statistiken
- Vertrauliche Kundendaten
- Konzeptionen und strategische Überlegungen
- Personalunterlagen und Bewerbungen
- Rechnungen und Quittungen
- Verträge und Vertragsentwürfe
- usw.

→ AKTENVERNICHTER OFFICE S. 11 – 13

FÜR MEHR SICHERHEIT

DIE RICHTIGE GERÄTEWAHL

Einsatzgebiet

Für den Einsatz zu Hause oder im Home-Office eignen sich unsere Aktenvernichter aus der Home & Office-Serie. Für den Einsatz im Büro und/oder durch mehrere Nutzer empfehlen wir Geräte aus unserer Office-Serie mit höherer Blattkapazität, größerem Papierkorbbvolumen und leistungsstärkeren Motoren.

Blattkapazität

Die Blattkapazität zeigt an, wie viel Blatt der Aktenvernichter bei einem Einzugsvorgang vernichten kann. Es empfiehlt sich ein Aktenvernichter mit einer hohen Blattleistung sofern häufig größere Mengen vernichtet werden müssen. Haben Sie nur hin und wieder Unterlagen zu vernichten, dann reicht ein Modell mit einer geringeren Leistung.

Sicherheitsstufe

Je höher die Sicherheitsstufe, desto kleiner sind die Partikel, in die der Aktenvernichter Ihre Unterlagen vernichtet und umso besser sind persönliche Unterlagen vor Datenklau geschützt. Die Sicherheitsstufen werden in der am 01.10.2012 in Kraft getretenen DIN-Norm 66399 definiert, welche die vormals gültige DIN-Norm 32757 ersetzt.

Neu gegenüber der alten Norm ist, dass über den Datenträger Papier hinausgehend nun auch die Vielfalt von digitalen Datenträgern berücksichtigt wird und zwei weitere Sicherheitsstufen hinzugekommen sind. Die Datenvernichtung wird danach in drei sogenannte Schutzklassen, sieben Sicherheitsstufen sowie sechs Materialklassen unterteilt.

NEUE SICHERHEITSTUFEN gemäß DIN 66399

1. SCHRITT: Wahl der relevanten Schutzklasse

Schutzklasse 1: Normaler Schutzbedarf für interne Daten (z.B. Fehlkopien, Werbesendungen) mit den Sicherheitsstufen 1–3
Schutzklasse 2: Hoher Schutzbedarf für vertrauliche Daten (z.B. Rechnungen, Kassenbelege, Kreditkarten, Speicherchips, medizinische/Forschungsunterlagen) mit Sicherheitsstufe 3–5
Schutzklasse 3: Sehr hoher Schutzbedarf für besonders vertrauliche und geheime Daten (z.B. Forschungsunterlagen, geheimdienstliche oder militärische Dokumente) mit den Sicherheitsstufen 5–7
Geha Aktenvernichter gibt es in der Schutzklasse 1 und 2.

2. SCHRITT: Sicherheitsstufe wählen

Sicherheitsstufe 1: Allgemeines Schriftgut, welches entwertet oder unlesbar gemacht werden soll
Sicherheitsstufe 2: Interne Unterlagen, welche entwertet oder unlesbar gemacht werden sollen
Sicherheitsstufe 3: Datenträger mit sensiblen und vertraulichen Daten sowie personenbezogene Daten, die einem erhöhten Schutzbedarf unterliegen
Sicherheitsstufe 4: Datenträger mit besonders sensiblen und vertraulichen Daten sowie personenbezogene Daten, die einem erhöhten Schutzbedarf unterliegen
Sicherheitsstufe 5: Datenträger mit geheim zu haltender Information mit existenzieller Wichtigkeit für eine Person, ein Unternehmen oder eine Einrichtung
Sicherheitsstufe 6: Datenträger mit geheim zu haltenden Unterlagen und mit Einhaltung außergewöhnlicher Sicherheitsvorkehrungen
Sicherheitsstufe 7: Strengst geheim zu haltende Daten, bei denen höchste Sicherheitsvorkehrungen einzuhalten sind
Geha Aktenvernichter gibt es in der Sicherheitsstufe 1–5.

3. SCHRITT: Auswahl der Materialklasse

Materialklasse P: Informationen in Originalgröße; z.B. Papier, Röntgenfilm, Druckformen
Materialklasse O: Optische Datenträger; z.B. CD's, DVD's
Materialklasse T: Magnetische Datenträger; z.B. ID-Karten mit Magnetstreifen
Materialklasse E: Elektronische Datenträger; z.B. USB-Sticks, Chipkarten, Flash-Speicher und Speicherkarten
Materialklasse F: Informationen in verkleinerter Form; z.B. Mikrofilm, Folie
Materialklasse H: Festplatten mit magnetischem Datenträger
Geha Aktenvernichter gibt es in der Materialklasse P, O und T.



DATEN SCHÜTZEN

PROTECT. MIT GEHA

Viele Menschen wissen gar nicht, dass die europäischen Datenschutz-Richtlinien eine sichere Entsorgung persönlicher Daten vorschreiben! Beim Thema Datensicherheit ist Geha bestens aufgestellt. Geha-Aktenvernichter sind aufgrund ihrer hohen Funktionalität Datenschützer par excellence und für alle Ansprüche und Anwendungsgebiete erhältlich.

Dank langjähriger Erfahrung und bewährter Geha-Qualität bleibt Vertrauliches vertraulich. Unser Sortiment wird mit den Serien „Home & Office“ für den privaten Einsatz zu Hause und „Office“ für den professionellen Einsatz im Büro auch individuellen Anforderungen gerecht. **Alle Geha-Aktenvernichter verfügen über zwei Jahre Garantie, CE und GS-Zertifikat.**

AKTENVERNICHTER – PRODUKTÜBERSICHT

Name	Artikel-Nr.	EAN Code	CE	TÜV Süd GS	TÜV Rheinland GS	Sicherheitsstufe gemäß DIN 66399	Partikel-schnitt in mm	Streifen-schnitt in mm	Schnitt-leistung (in Blatt)	CD/DVD	Kredit-karte	Auffang-volumen	Gewicht
HOME & OFFICE													
S7 CD	86040674	4021808040674	✓	✓	--	P-1; O-1; T-2	--	7	7*	✓	✓	13	2,3
X7 CD	86040711	4021808040711	✓	✓	--	P-4; O-1; T-2	4 x 40	--	7*	✓	✓	18	4,5
X6 CD	86112318	4021808112319	✓	--	✓	P-3; O-1; T-3	5 x 35	--	6	✓	✓	13	3,3
X8 CD	86112334	4021808112333	✓	--	✓	P-3; O-1; T-3	5 x 38	--	8	✓	✓	15	3,8
X10 CD Style	86112219	4021808112210	✓	--	✓	P-4; O-1; T-4	5 x 16	--	10	✓	✓	19	5,0
OFFICE													
X10 CD	86112235	4021808112234	✓	--	✓	P-3; O-1; T-3	5 x 38	--	10	✓	✓	21	5,2
X12 CD	86112250	4021808112258	✓	--	✓	P-3; O-1; T-3	5 x 38	--	12	✓	✓	25	5,7
X16 CD	86112276	4021808112272	✓	--	✓	P-4; O-1; T-4	5 x 32	--	16	✓	✓	18	10,5
M10 CD	86112292	4021808112296	✓	--	✓	P-5; O-1; T-5	3 x 9	--	10	✓	✓	18	10,5

* 70g



AKTENVERNICHTER

HOME & OFFICE

Aktenvernichter aus der Home & Office-Serie von Geha sind die idealen Datenschützer für den privaten Einsatz zu Hause bzw. im Home-Office. Die Office-Serie finden Sie ab Seite 10.

HOME & OFFICE S7 CD



Artikelnummer	86040674
EAN Code	4021808040674
Schnittgröße Papier	7 mm (30 Streifen)
Schnittgröße CD/DVD	4 Streifen
Schnittgeschwindigkeit	2.50m/Min.
Sicherheitsstufe DIN 66399	P-1; O-1; T-2
Eingabebreite	220 mm
Betriebszyklus	2 Min. ON/60 Min. OFF
Gerätemaße	297 x 183 x 339 mm
Geräuschpegel	74 dB
Stromverbrauch	0,16 kWh
Weitere Merkmale	
• Automatische Start-/Stopp-Funktion und Rücklauf	



Papier- und CD/DVD-Shredder
Streifenschnitt

HOME & OFFICE X6 CD



Artikelnummer	86112318
EAN Code	4021808112319
Schnittgröße Papier	5 x 35mm
Schnittgröße CD/DVD	3 Streifen
Schnittgeschwindigkeit	2.25m/Min.
Sicherheitsstufe DIN 66399	P-3; O-1; T-3
Eingabebreite	220 mm
Betriebszyklus	2 Min. ON/40 Min. OFF
Gerätemaße	315 x 195 x 322 mm
Geräuschpegel	72 dB
Stromverbrauch	0,28 kWh
Weitere Merkmale	
• Sicherheitsabschaltung bei Entnahme vom Auffangbehälter	
• Automatische Start-/Stopp-Funktion und Rücklauf	
• Mit praktischem Handgriff	



Papier- und CD/DVD-Shredder
Partikelschnitt

HOME & OFFICE X7 CD



Artikelnummer	86040711
EAN Code	4021808040711
Schnittgröße Papier	4 x 40 mm
Schnittgröße CD/DVD	4 Streifen
Schnittgeschwindigkeit	2.50m/Min.
Sicherheitsstufe DIN 66399	P-4; O-1; T-2
Eingabebreite	220 mm
Betriebszyklus	2 Min. ON/60 Min. OFF
Gerätemaße	330 x 200 x 430 mm
Geräuschpegel	74 dB
Stromverbrauch	0,22 kWh
Weitere Merkmale	
• Sicherheitsabschaltung bei Entnahme vom Auffangbehälter	
• Automatische Start-/Stopp-Funktion und Rücklauf	



Unser TOP-Seller für die
Anwendung zu Hause!
Papier- und CD/DVD-Shredder
Partikelschnitt

HOME & OFFICE X8 CD



Artikelnummer	86112334
EAN Code	4021808112333
Schnittgröße Papier	5 x 38 mm
Schnittgröße CD/DVD	3 Streifen
Schnittgeschwindigkeit	2.25m/Min.
Sicherheitsstufe DIN 66399	P-3; O-1; T-3
Eingabebreite	220 mm
Betriebszyklus	2 Min. ON/40 Min. OFF
Gerätemaße	315 x 195 x 359 mm
Geräuschpegel	72 dB
Stromverbrauch	0,30 kWh
Weitere Merkmale	
• Sicherheitsabschaltung bei Entnahme vom Auffangbehälter	
• Automatische Start-/Stopp-Funktion und Rücklauf	
• Mit praktischem Handgriff	



Papier- und CD/DVD-Shredder
Partikelschnitt

HOME & OFFICE X10 CD STYLE



Artikelnummer	86112219
EAN Code	4021808112210
Schnittgröße Papier	5 x 16 mm
Schnittgröße CD/DVD	3 Streifen
Schnittgeschwindigkeit	2.25m/Min.
Sicherheitsstufe DIN 66399	P-4; O-1; T-4
Eingabebreite	220 mm
Betriebszyklus	3 Min. ON/ 40 Min. OFF
Gerätemaße	362 x 206 x 408 mm
Geräuschpegel	70 dB
Stromverbrauch	0,38 kWh
Weitere Merkmale	
<ul style="list-style-type: none"> • Sicherheitsabschaltung bei Entnahme vom Auffangbehälter • Automatische Start-/Stopp-Funktion und Rücklauf • Seitliche Papieraufnahme 	



Modernes Design

Papier- und CD/DVD-Shredder

Partikelschnitt



AKTENVERNICHTER

OFFICE

Ideale Datenschützer für den professionellen Einsatz im Büro sind die Aktenvernichter aus der Office-Serie von Geha – mit Qualitätsschneidwerk und leistungsstarkem Motor.

OFFICE X10 CD



Artikelnummer	86112235
EAN Code	4021808112234
Schnittgröße Papier	5 x 38 mm
Schnittgröße CD/DVD	3 Streifen
Schnittgeschwindigkeit	2.25m/Min.
Sicherheitsstufe DIN 66399	P-3; O-1; T-3
Eingabebreite	220 mm
Betriebszyklus	3 Min. ON/40 Min. OFF
Gerätemaße	360 x 244 x 366 mm
Geräuschpegel	70 dB
Stromverbrauch	0,34 kWh
Weitere Merkmale	
<ul style="list-style-type: none"> • Sicherheitsabschaltung bei Entnahme vom Auffangbehälter • Automatische Start-/Stopp-Funktion und Rücklauf • Mit praktischem Handgriff 	



Papier- und CD/DVD-Shredder
Partikelschnitt



OFFICE X16 CD



Artikelnummer	86112276
EAN Code	4021808112272
Schnittgröße Papier	5 x 32 mm
Schnittgröße CD/DVD	5 Streifen
Schnittgeschwindigkeit	2.0m/Min
Sicherheitsstufe DIN 66399	P-4; O-1; T-4
Eingabebreite	220 mm
Betriebszyklus	8 Min. ON/ 60 Min. OFF
Gerätemaße	340 x 248 x 550 mm
Geräuschpegel	60 dB
Stromverbrauch	0,30 kWh
Weitere Merkmale	
<ul style="list-style-type: none"> • Sicherheitsabschaltung bei Entnahme vom Auffangbehälter • Automatische Start-/Stopp-Funktion und Rücklauf • Gerät auf Rollen • Standymodus 	



mit Energiesparmodus
besonders leise
Partikelschnitt
bis zu 16 Seiten gleichzeitig



OFFICE X12 CD



Artikelnummer	86112250
EAN Code	4021808112258
Schnittgröße Papier	5 x 38 mm
Schnittgröße CD/DVD	3 Streifen
Schnittgeschwindigkeit	2.25m/Min.
Sicherheitsstufe DIN 66399	P-3; O-1; T-3
Eingabebreite	220 mm
Betriebszyklus	3 Min. ON/ 40 Min. OFF
Gerätemaße	360 x 244 x 366 mm
Geräuschpegel	70 dB
Stromverbrauch	0,38 kWh
Weitere Merkmale	
<ul style="list-style-type: none"> • Sicherheitsabschaltung bei Entnahme vom Auffangbehälter • Automatische Start-/Stopp-Funktion und Rücklauf • Mit praktischem Handgriff 	



Papier- und CD/DVD-Shredder
Partikelschnitt
bis zu 12 Seiten gleichzeitig



OFFICE M10 CD



Artikelnummer	86112292
EAN Code	4021808112296
Schnittgröße Papier	3 x 9 mm
Schnittgröße CD/DVD	5 Streifen
Schnittgeschwindigkeit	2.0m/Min.
Sicherheitsstufe DIN 66399	P-5; O-1; T-5
Eingabebreite	220 mm
Betriebszyklus	8 Min. ON/ 60 Min. OFF
Gerätemaße	340 x 248 x 550 mm
Geräuschpegel	60 dB
Stromverbrauch	0,30 kWh
Weitere Merkmale	
<ul style="list-style-type: none"> • Sicherheitsabschaltung bei Entnahme vom Auffangbehälter • Automatische Start-/Stopp-Funktion und Rücklauf • Gerät auf Rollen • Standymodus 	



mit Energiesparmodus
besonders leise
Papier- und CD/DVD-Shredder
Mikropartikelschnitt



LAMINIERGERÄTE UND -FOLIEN VON GEHA

WAS KANN LAMINIERT WERDEN?

Durch das Laminieren können wichtige oder wertvolle Dokumente, Fotos etc. vor Abnutzung, Verschmutzung und Feuchtigkeit geschützt werden. Zudem erhöht das Laminieren die Fälschungssicherheit sowie die Langlebigkeit von Dokumenten. Beim Laminieren unterscheidet man zwei unterschiedliche Arten:

Heißlaminieren

Das Heißlaminieren ist am weitesten verbreitet. Hierbei wird ein Dokument in die Laminierhülle eingelegt und die im Laminiergerät befindlichen Rollen erhitzt. Beim Durchlauf der Laminierhülle durch das Gerät verschmilzt diese mit dem Dokument und bildet eine luftdichte Versiegelung.

Kaltlaminieren

Beim Kaltlaminieren werden besondere Laminierhüllen benötigt. Diese sind selbstklebend und werden beim Durchlauf durch das kalte Gerät durch die Rollen zusammengepresst und verkleben mit der Oberfläche des Dokumentes.

Unterschiedlichste Dokumente können laminiert werden. Der Kreativität sind hier keine Grenzen gesetzt.

EINIGE BEISPIELE:

- Urkunden
- Zertifikate
- Speisekarten
- Fotos
- Visitenkarten
- Mitgliedsausweise
- Aushänge
- Hinweisschilder
- Beschriftungen
- Preislisten
- Zeichnungen
- gemalte Bilder

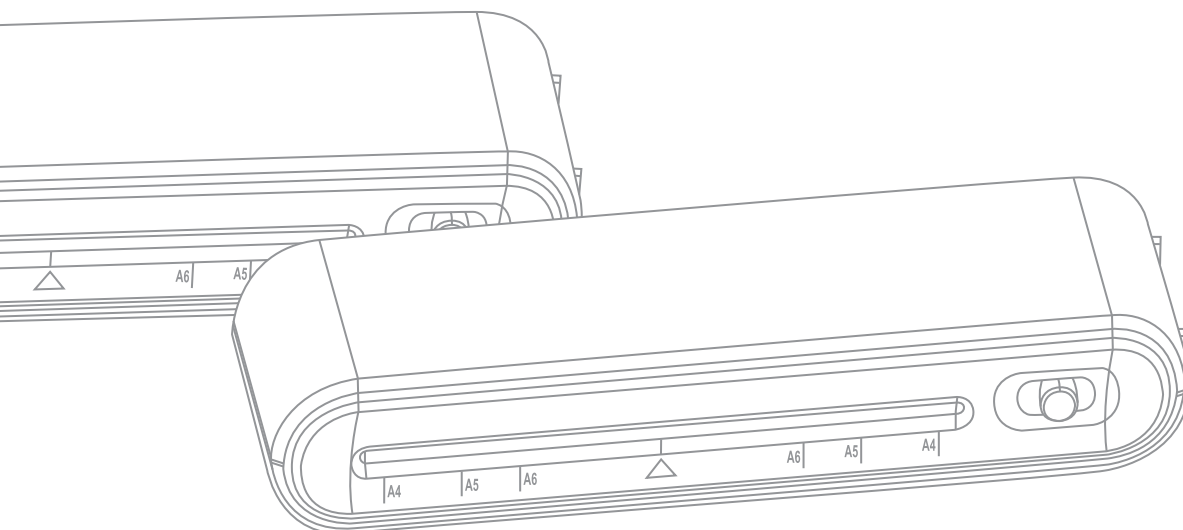
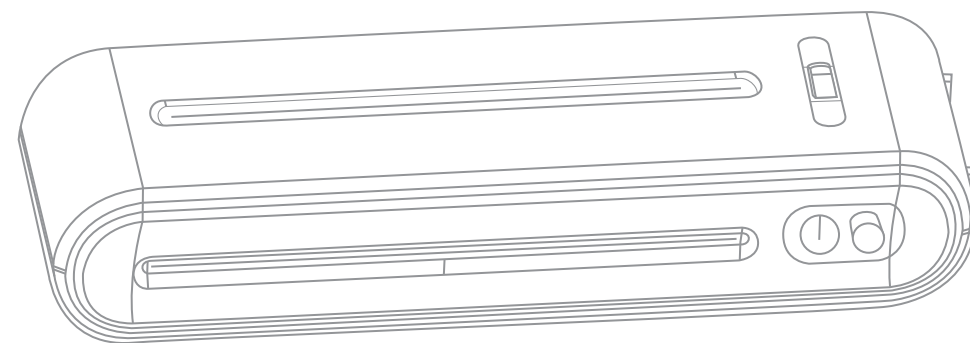

**LAMINIERGERÄTE UND -FOLIEN
HOME & OFFICE**

Laminiergeräte und Laminierfolien von Geha: idealer Schutz für persönliche Daten und Dokumente für den privaten Einsatz zu Hause bzw. im Home-Office.

- Das Geha-Laminiergerät A3 Basic
- laminiert bei hoher Geschwindigkeit
- sogar Formate bis zu DIN A3



DOKUMENTE LAMINIEREN

DIE RICHTIGE GERÄTEWAHL

Die Auswahl des richtigen Laminiergerätes hängt – abgesehen von der Größe des Laminierguts – von zwei entscheidenden Faktoren ab:

Einsatzgebiet

Wo soll das Laminiergerät eingesetzt werden? Für den gelegentlichen Einsatz zu Hause oder im Büro eignen sich Geräte der Geha Basic-Serie. Für den häufigeren Einsatz empfehlen wir den A4 Comfort.

Laminierfolien

Alle Geha Laminatoren sind für die Heißlamination geeignet und die meisten auch für die Verwendung von Kaltlaminierhüllen. Eine weitere Unterscheidung erfolgt in der Stärke der Laminierfolien, die in Micron gemessen wird. Je höher die Micronzahl, desto mehr Schutz bietet die Laminierung. Unser Modell A4 Basic für eine Folienstärke von 80 bis 100 Micron geeignet, die anderen Geha Laminiergeräte für eine Folienstärke von 80 bis 125 Micron.

Geha bietet vom Visitenkarten-Format bis hin zu DIN A3 für jeden Bedarf die passende Größe von Laminierhüllen an. Sie bieten dem Benutzer neben der hohen Geha-Qualität Transparenz und Schutz für alle wichtigen Dokumente. Mit einer Folienstärke von 80 bzw. 125 Micron sind die Folien sowohl für Geha-Laminatoren als auch für andere gängige Laminiergeräte bestens geeignet.

LAMINIERFOLIEN IN ZWEI QUALITÄTEN:

Folienstärke
80 Micron

Folienstärke
125 Micron

DOKUMENTE SCHÜTZEN

PROTECT. MIT GEHA

Technik und Design schließen sich nicht aus – die Laminiergeräte von Geha kommen im stylischen Weiß daher und bieten alle Funktionen, die sich der Anwender wünscht. Einige Geräte bieten die Möglichkeit, zwischen verschiedenen Laminiertemperaturen zu wählen, um für unterschiedlich starke Laminierfolien

immer das beste Laminierergebnis zu erzielen. Auch Kaltlamination ist für die meisten Geräte kein Problem. Für den sofortigen Start sind beim A4 Basic Starterpack bereits 50 Muster an Laminierfolien inklusive. **Alle Geha-Laminatoren verfügen über zwei Jahre Garantie, CE und GS-Zertifikat.**

LAMINIERGERÄTE & FOLIEN - PRODUKTÜBERSICHT

Name	Artikel-Nr.	EAN Code	CE	TÜV Süd GS	Maximales Laminierformat	Folienstärke in Micron	Aufheizzeit	Laminiergeschwindigkeit mm/min	Heiß+Kaltlaminieren	Variable Temperatur	Anti-Blockier-Taste
LAMINIERGERÄTE HOME & OFFICE											
A4 Basic	86096008	4021808096008	✓	✓	A4	80-100	3-5 min	230 mm	heiß+ kalt	--	✓
A4 Basic Starterpack	86095988	4021808095988	✓	✓	A4	80-100	3-5 min	230 mm	heiß+ kalt	--	✓
A3 Basic	86096046	4021808096046	✓	✓	A3	80-125	3-5 min	300 mm	heiß	✓	✓
A4 Comfort	86096022	4021808096022	✓	✓	A4	80-125	3-5 min	300 mm	heiß+ kalt	✓	✓

Name	Artikel-Nr.	EAN Code	Maximales Laminierformat	Folienstärke in Micron	Größe	Anzahl
LAMINIERFOLIEN → Folienstärke 80 Micron						
Laminierfolie 100 x A4	00093502	4021808093502	A4	80	217 x 303 mm	100 Stück
Laminierfolien 25 x A4	86093380	4021808093380	A4	80	217 x 303 mm	25 Stück
Laminierfolien 25 x A3	86093403	4021808093403	A3	80	305 x 425 mm	25 Stück
Laminierfolienset 25 x A4-7	70093427	4021808093427	Set*	80	diverse	100 Stück

LAMINIERFOLIEN → Folienstärke 125 Micron						
Laminierfolie 100 x A4	00093762	4021808093762	A4	125	217 x 303 mm	25 Stück
Laminierfolie 100 x A3	00093786	4021808093786	A3	125	305 x 425 mm	25 Stück
Laminierfolienset 25 x A4-7	00093687	4021808093687	Set*	125	diverse	100 Stück

* je 25 Stück: A4/A5/10x15/Visitenkarte

A4 BASIC



Artikelnummer	86096008
EAN Code	4021808096008
Heizrollen	2
Maximales Laminierformat	A4
Folienstärke	80 – 100 Micron
Laminiergeschwindigkeit	230 mm/Minute
Aufwärmzeit	3 – 5 Minuten
Laminierart	heiß + kalt
Variable Temperatur	nein
Anti-Blockiertaste	ja
Gerätemaße	358 x 110 x 66 mm
Gewicht	0,95 kg



Unser TOP-Seller für die
Anwendung zu Hause!
Folienstärke: 80 – 100 Micron
Heiß- und Kallamination



A3 BASIC



Artikelnummer	86096046
EAN Code	4021808096046
Heizrollen	2
Maximales Laminierformat	A3
Folienstärke	80 – 125 Micron
Laminiergeschwindigkeit	300 mm/Minute
Aufwärmzeit	3 – 5 Minuten
Laminierart	heiß
Variable Temperatur	ja
Anti-Blockiertaste	ja
Gerätemaße	440 x 135 x 67 mm
Gewicht	1,8 kg



Folienstärke: 80 – 125 Micron
Temperatureinstellung variabel
Laminierformat bis DIN A3



A4 BASIC STARTERPACK



Artikelnummer	86095988
EAN Code	4021808095988
Heizrollen	2
Maximales Laminierformat	A4
Folienstärke	80 – 100 Micron
Laminiergeschwindigkeit	230 mm/Minute
Aufwärmzeit	3 – 5 Minuten
Laminierart	heiß + kalt
Variable Temperatur	nein
Anti-Blockiertaste	ja
Gerätemaße	358 x 110 x 66 mm
Gewicht	0,95 kg



Das ideale Starterset
inklusive 50 Laminierfolien*
Folienstärke: 80 – 100 Micron
Heiß- und Kallamination



* Starterpack inklusive Folien: 20 x A4 / 10 x A5 / 10 x A6 / 10 x A7



A4 COMFORT



Artikelnummer	86096022
EAN Code	4021808096022
Heizrollen	2
Maximales Laminierformat	A4
Folienstärke	80 – 125 Micron
Laminiergeschwindigkeit	300 mm/Minute
Aufwärmzeit	3 – 5 Minuten
Laminierart	heiß + kalt
Variable Temperatur	ja
Anti-Blockiertaste	ja
Gerätemaße	358 x 148 x 66 mm
Gewicht	1,4 kg



Folienstärke: 80 – 125 Micron
Temperatureinstellung variabel
2-farbige Bereitschaftsanzeige



Pelikan Vertriebsgesellschaft mbH & Co. KG

Werftstraße 9 ▪ D-30163 Hannover ▪ Germany

Telefon +49 (0)5 11.69 69-0 ▪ www.geha.de

Pelikan Vertriebsgesellschaft mbH & Co. KG - Stand 07/2016 - 52555
Technische Änderungen, Irrtümer sowie Modelländerungen vorbehalten.